

ART. 169

Albero porta tappi da 2" a 6" con sistema di sganciamento a pressione

*Plug carrier shaft from 2" to 6" with pressure unhooking system*

ART. 170

Supporto porta tappo con sfere di pressione per art.169

*Plug carrier support with pressure ball for art.169*

ART. 171

Raccordo porta tazza femmina da 3/4" a 2" per art.20, da 3/4" a 6" per art.22,35,26

*Female hole saw cutter carrier from 3/4" to 2" for art.20, from 3/4" to 6" for art.22,35,26*

ART. 172

Flangia piana filettata DN 6"

*DN 6" companion flange*

ART. 173

Manometro con attacco rapido per controllo pressione di rete fino a 12 bar (per art.20, 35, 22, 26)

*Manometer with fast cable socket to check pipe network pressure up to 12 bar (for art.20, 35, 22, 26)*

ART. 174

Chiave a cricco da 3/8" (per art. 45,20,20/1,21)

*3/8" ratchet spanner (for art. 45,20,20/1,21)*

ART. 175

Chiave a cricco da 1/2" con manovella (per art.22,35,26)

*1/2" ratchet spanner (for art.22,35,26)*

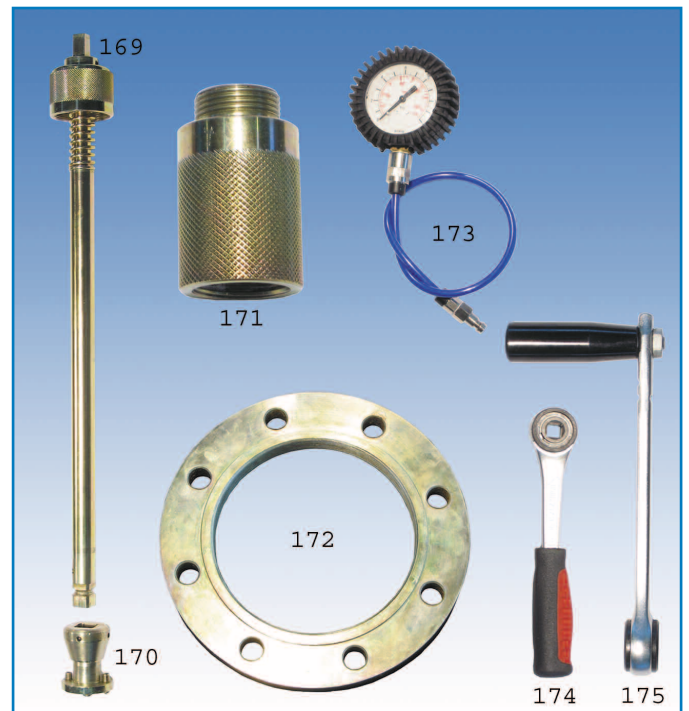

ART. 176

Albero porta tappi di sicurezza. Questo albero è dotato di meccanismo di sganciamento del tappo azionabile dall'esterno in totale sicurezza, evitando pericolosi sganciamenti involontari.

*Safety plug carrier shaft. This shaft has a mechanism to unhook the plug in total safety, avoiding dangerous unintentional unhooking.*

ART. 177

Ghiera porta tappo per art.174

*Plug carrier ring nut for art.174*

